

# TCC + TTK

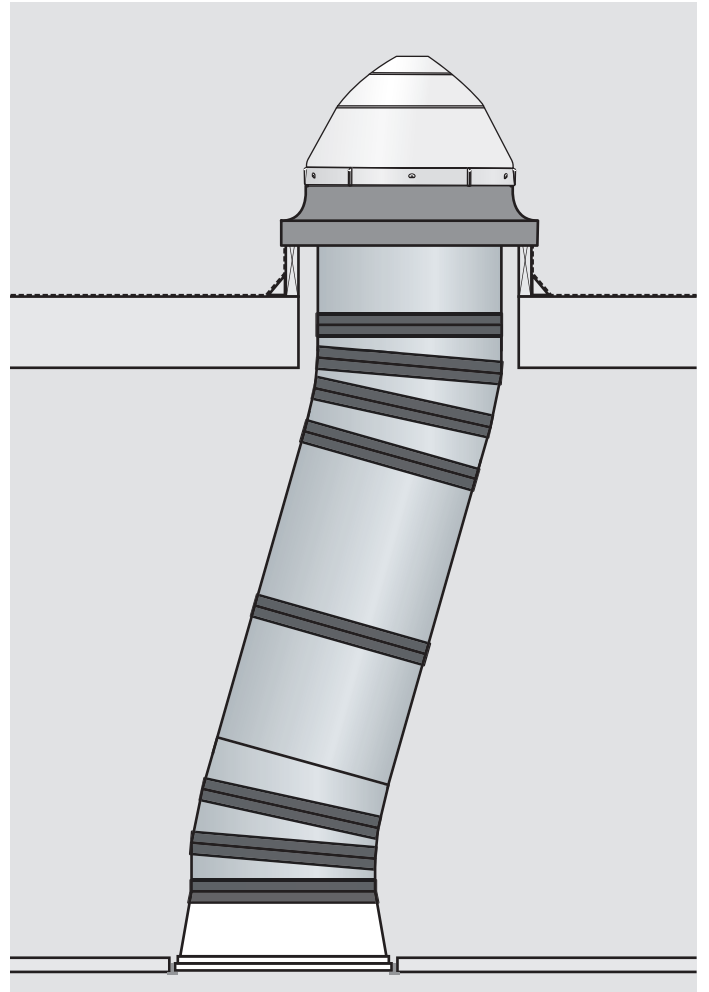
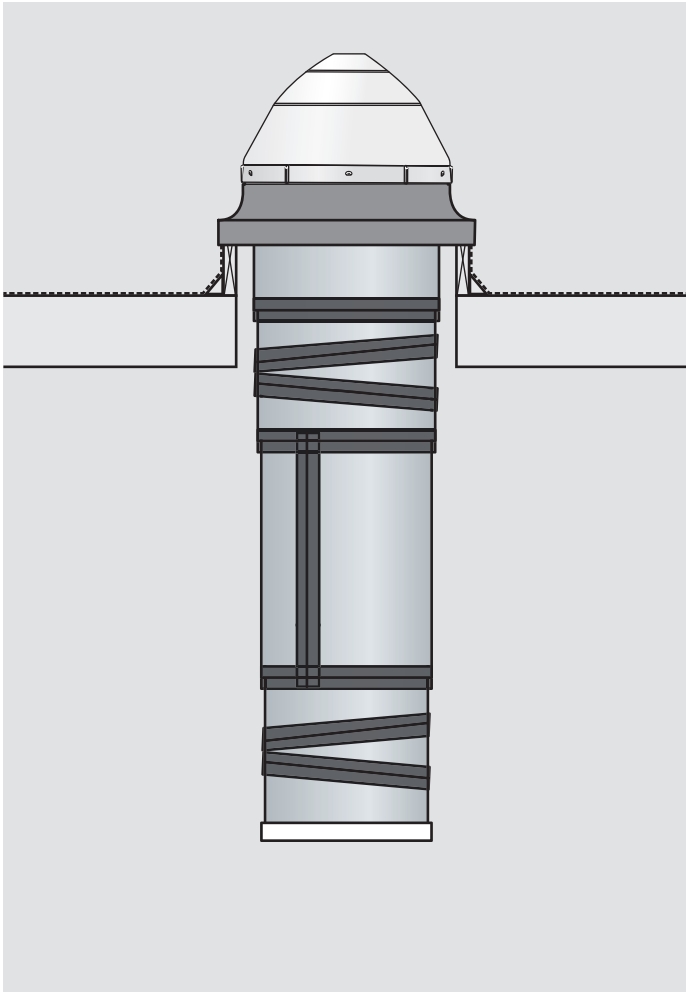

**ENGLISH:** Installation instructions for rigid sun tunnel TCC+TTK

**ESPAÑOL:** Instrucciones de instalación para túnel solar rígido TCC+TTK

**FRANÇAIS :** Instructions d'installation du tunnel de lumière rigide TCC+TTK



## TCC

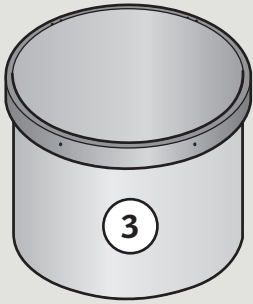
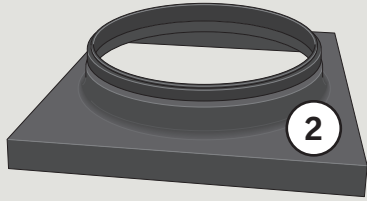

## 014

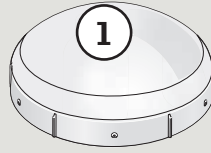

## 022

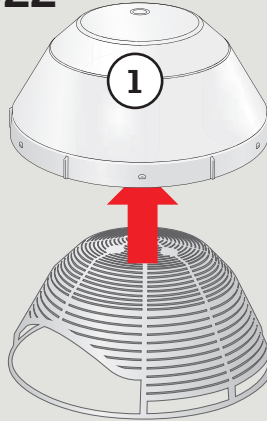

### ENGLISH:

#### Contents of packaging:

1. Dome (size 022: Exterior dome and interior sun curve)
2. Flashing
3. Top collar with pivot ring

#### Plastic bag:

- Screws

4. Upper and lower elbow
5. Rigid tunnel section (additional rigid tunnel sections are available)
6. Pile gasket
7. Tape

#### Plastic bag:

- Screws
- Tunnel clips

### ESPAÑOL:

#### Contenido del paquete:

1. Cúpula (tamaño 022: Cúpula exterior y sección curva interior)
2. Tapajuntas
3. Collar superior con anillo pivotal

#### Bolsa plástica:

- Tornillos

4. Codo superior y inferior
5. Sección de túnel rígido (secciones de túneles rígidos adicionales disponibles)
6. Empaquetadura de felpa
7. Cinta

#### Bolsa plástica:

- Tornillos
- Sujetadores para túnel

### FRANÇAIS :

#### Contenu de l'emballage :

1. Dôme (grandeur 022 : Dôme extérieur et courbe soleil intérieur)
2. Solin
3. Le collet réfléchissant supérieur avec anneau pivotant

#### Sac de plastique :

- Vis

4. Coude supérieur et inférieur
5. Section de tunnel rigide (sections de tunnels rigides additionnels disponibles)
6. Cordon d'étanchéité
7. Ruban

#### Sac de plastique :

- Vis
- Attaches du tunnel

## TTK

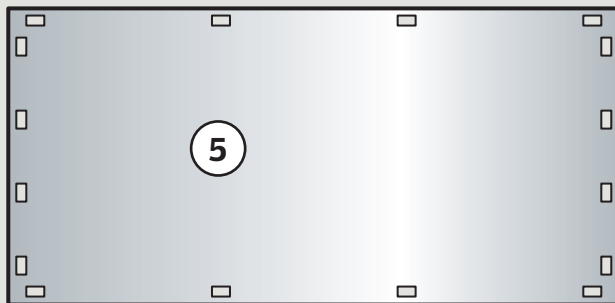
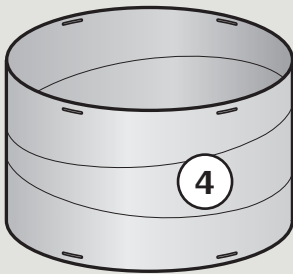
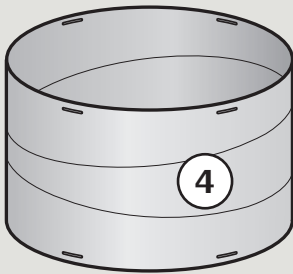

**ENGLISH:** Different diffusers are available and must be purchased separately

**ESPAÑOL:** Hay disponibles distintos difusores que deben comprarse por separado

**FRANÇAIS:** Des diffuseurs différents sont disponible et doivent être achetés séparément

**TOC**



**TOC – open ceiling diffuser**

**TOC- difusor suspendido de cielo raso**

**TOC – Diffuseur pour plafond ouvert**

**THC**

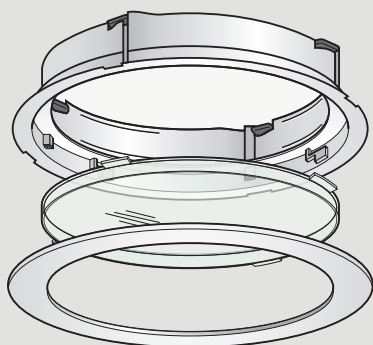

**THC – hard ceiling diffuser**

**THC – difusor aplicado en cielo raso**

**THC – Diffuseur pour plafond dur**

**TTC**



**TTC – tile ceiling diffuser**

**TTC – difusor para techo de tejas**

**TTC – Diffuseur pour plafond à tuiles**

## ENGLISH:

### **Read installation instructions carefully before proceeding.**

VELUX rigid sun tunnel TCC+TTK is designed for curb mounted installation in roof pitches 0°-60° (0:12-7:12).

### **⚠️ POTENTIAL FIRE HAZARD**

During installation, the reflective tunnels and components of VELUX sun tunnels may focus sunlight causing intense heat or fire. Do not remove protective films until immediately before installation. Once protective films have been removed, do not leave tunnels or components unattended or place near combustible materials. Also, avoid skin burns.

### **Importance of proper installation**

Satisfactory product performance depends on proper installation in accordance with these specific instructions. Seller accepts no responsibility for damages caused by improper installation as improper installation may void the warranties contained in the VELUX Promise. Seller accepts no responsibility whatsoever for failure of an installer to install VELUX sun tunnels in accordance with these installation instructions. Although VELUX sun tunnels are designed and manufactured to the highest standards, severe climatic exposure as well as adverse indoor conditions (i.e. high humidity) may produce temperature conditions which exceed product performance standards. In these cases, special preventive measures may be necessary. Seller reserves the right to implement product changes for improvement without prior notification.

**Seller assumes no obligation whatsoever for failure of an architect, installer or building owner to comply with all applicable laws, ordinances, building codes and safety requirements.**

## ESPAÑOL:

### **Lea las instrucciones antes de comenzar.**

El túnel solar rígido TCC+TTK de VELUX está diseñado para instalaciones montadas en brocal para techos con inclinación de 0°-60° (0:12-7:12).

### **⚠️ POSIBLE RIESGO DE INCENDIO**

Durante su instalación, es posible que la luz solar cause que los túneles solares reflectores de VELUX y sus componentes se calienten mucho o se incendien. No quite la película protectora hasta el momento de la instalación. Una vez haya quitado la película, no deje desatendidos los túneles ni los componentes, ni los coloque cerca de materiales que sean combustibles. También evite las quemaduras en la piel.

### **Importancia de una instalación correcta**

El rendimiento satisfactorio del producto depende de la instalación correcta de acuerdo con estas instrucciones específicas. El proveedor no acepta responsabilidad alguna por daños causados por instalación inadecuada, y una instalación inadecuada puede invalidar las garantías contenidas en la Promesa VELUX. El proveedor no acepta responsabilidad alguna por instalaciones de túnel solar VELUX que los instaladores no hayan hecho de acuerdo con estas instrucciones de instalación. Aunque los túneles solares de VELUX se han diseñado y fabricado para lograr los niveles de calidad más altos, la exposición a condiciones climáticas severas e incluso a condiciones interiores adversas (por ejemplo, humedad muy alta) puede producir niveles de temperatura que exceden las condiciones de desempeño del producto. En estos casos, puede ser necesario establecer medidas preventivas especiales. El proveedor se reserva el derecho a hacer modificaciones a los productos sin notificación previa con el fin de mejorarlos.

**El proveedor no asume responsabilidad alguna por el incumplimiento de leyes, ordenanzas, normas de construcción o requisitos de seguridad por parte del arquitecto, instalador o propietario del edificio.**

## FRANÇAIS :

### **Lire attentivement les instructions avant de commencer.**

Le tunnel de lumière rigide TCC+TTK de VELUX est conçu pour l'installation sur cadre pour les pentes de toit de 0° à 60° (0:12-7:12).

### **⚠️ RISQUE D'INCENDIE POTENTIEL**

Durant l'installation, les tunnels réfléchissants et les composantes du tunnel de lumière VELUX peuvent causer une chaleur intense ou un incendie causé par la lumière du soleil. N'enlever pas immédiatement les films protecteurs. Enlever ces films seulement avant l'installation des différentes composantes. Avant et pendant l'installation, ne laisser pas les tunnels ou les composantes sans surveillance ou à proximité de matériaux combustibles. Éviter également les brûlures corporelles.

### **L'importance d'une bonne installation**

La qualité de l'installation influence le rendement du produit selon ces instructions spécifiques. Le vendeur n'accepte aucune responsabilité pour les dommages résultants d'une installation inadéquate, et une installation inadéquate pourrait annuler les stipulations de la garantie énoncées dans la Promesse de VELUX. Le vendeur n'accepte en aucune façon la responsabilité d'une installation inadéquate de la part de l'installateur conformément aux instructions d'installation de VELUX. Malgré le fait que les tunnels de lumière VELUX répondent aux normes les plus rigoureuses de fabrication, il se peut que certaines conditions climatiques particulièrement sévères, à l'intérieur (ex. humidité) comme à l'extérieur, affectent la performance du produit. Dans de tels cas, des mesures préventives peuvent se révéler nécessaires. Le vendeur se réserve le droit d'apporter des changements sans préavis à ses produits dans le but de les améliorer.

**Le vendeur n'assume aucune responsabilité, quelle qu'elle soit, dans le cas où un architecte, un installateur ou un propriétaire n'observe pas les règlements de la loi qui sont applicables, les normes du code du bâtiment et de sécurité.**

# 1

**ENGLISH:** Build curb according to measurements in the chart. Curb height and attachment should comply with building codes and regulations and be secure enough to transfer the sun tunnel loads to the framing members.

In order to install tunnel sections through the curb, inside curb dimensions shall be no less than shown.

In order for the counter flashing assembly to fit properly on the curb, the curb and roofing material dimensions shall be less than the maximum counter flashing assembly clearance.

**ESPAÑOL:** Construya el brocal de acuerdo con las mediciones de la tabla. La altura y sujeción del brocal deben respetar los códigos y normas de construcción y estar bien fijados para transferir las cargas del túnel a los elementos del armazón.

Para instalar las secciones del túnel a través del brocal, las medidas del brocal interior no deben ser menores que las indicadas.

Para que el refuerzo del tapajuntas encaje correctamente en el brocal, las medidas tanto del material de cubierta como las del brocal deben ser menores que el espacio libre máximo del conjunto de refuerzo del tapajuntas.

**FRANÇAIS :** Construire un cadre selon les dimensions indiquées au diagramme. La hauteur du cadre et les raccordements doivent respecter les exigences de la réglementation du Code du bâtiment et être suffisamment sécuritaires pour recevoir le poids de la structure du tunnel de lumière.

Pour installer les sections du tunnel en passant par la bordure, les dimensions de l'intérieur de la bordure ne doivent pas être moindre qu'indiqué.

Pour installer correctement le contre-solin sur le cadre, les dimensions du cadre et du matériel de toit doivent être inférieures à celles du jeu du contre-solin maximal.

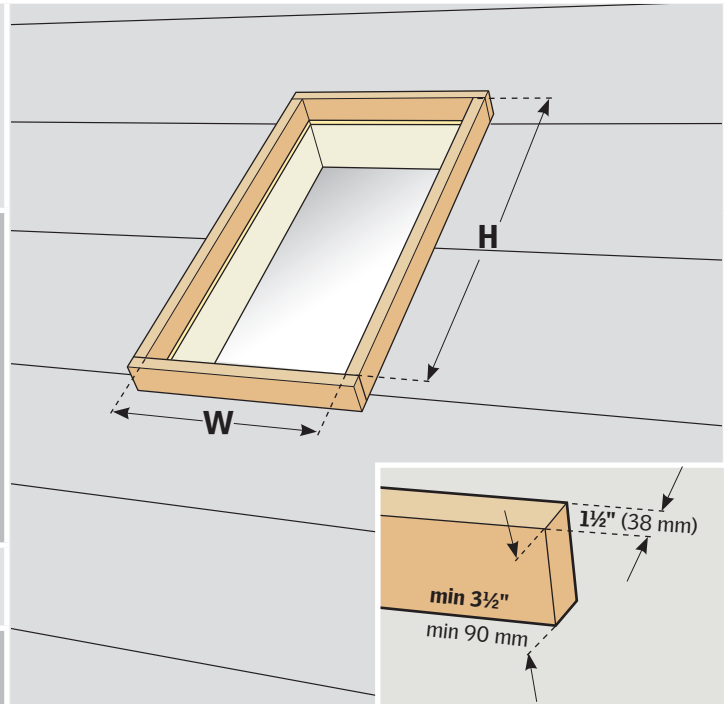
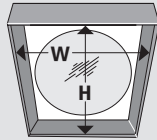
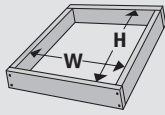
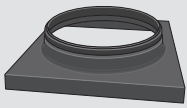

Size	Minimum inside curb dimensions	Maximum counter flashing assembly clearance
Tamaño	Medidas mínimas del brocal interior	Espacio libre máximo del conjunto de refuerzo del tapajuntas
Grandeur	Dimensions de l'intérieur de la bordure minimum	L'assemblage de contre-solin maximal
014	16 <sup>3</sup> / <sub>4</sub> " x 16 <sup>3</sup> / <sub>4</sub> " (425 x 425 mm)	20 <sup>7</sup> / <sub>8</sub> " x 20 <sup>7</sup> / <sub>8</sub> " (530 x 530 mm)
022	26 <sup>1</sup> / <sub>2</sub> " x 26 <sup>1</sup> / <sub>2</sub> " (675 x 675 mm)	30 <sup>5</sup> / <sub>8</sub> " x 30 <sup>5</sup> / <sub>8</sub> " (778 x 778 mm)

2

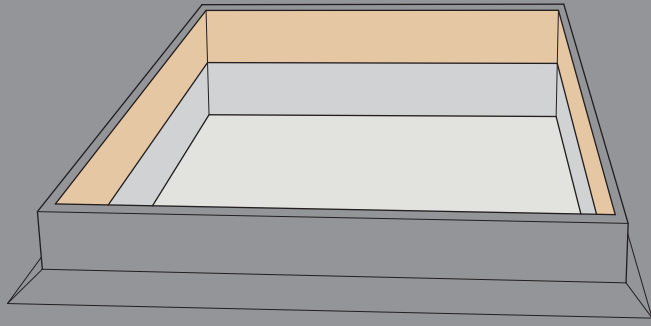

**ENGLISH:** Ensure that the height of the curb is in accordance and compliance with the local building code. To ensure a weathertight installation: Flash the curb with weathertight material up to curb's upper edge. Flashing is not included.

**ESPAÑOL:** Asegure que la altura del brocal esté de acuerdo y conforme al código local de construcción. Para asegurar una instalación resistente a la intemperie: Cubra el brocal hasta arriba con material resistente a la intemperie. Tapajuntas no suministrado.

**FRANÇAIS :** S'assurer que la hauteur du cadre est conforme au code du bâtiment local. Pour assurer une installation étanche : Recouvrir d'un solin le cadre avec un matériel étanche jusqu'au bord supérieur du cadre. Le solin n'est pas inclus.

3

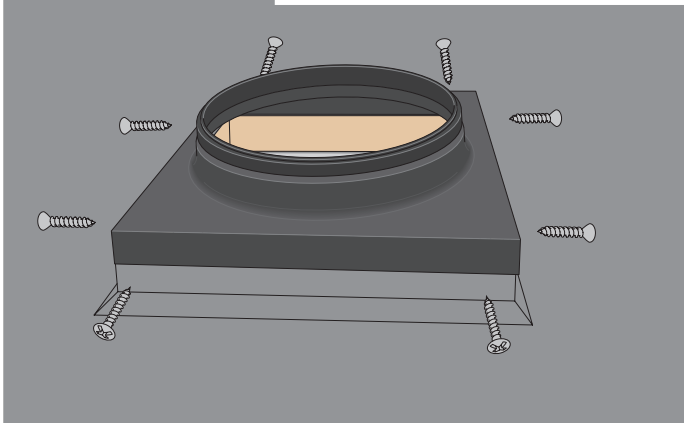
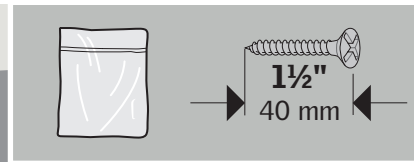

**ENGLISH:** Install and secure the counter flashing with 1½" (40 mm) screws provided.

**Note:** Attachment of the counter flashing to the curb can be postponed to the very last step. This will limit attic access and allow the complete sun tunnel assembly to be installed from the outside.

**ZTA:** Optional turret extensions ZTA for size 014 are available where domes need to be elevated by 12" (300 mm) or 36" (900 mm).

**ESPAÑOL:** Instale y asegure el refuerzo del tapajuntas con los tornillos de 1½" (40 mm) suministrados.

**Note:** La sujeción refuerzo del tapajuntas al brocal puede dejarse para el final. Esto limitará acceso al ático y permitirá la instalación por completa del conjunto de túnel solar desde afuera.

**ZTA:** Opcional: puede solicitar extensiones de la torre ZTA para tamaño 014 si necesita elevar la cúpula 12" (300 mm) o 36" (900 mm).

**FRANÇAIS :** Installer et fixer le contre-solin en utilisant les vis de 1½" (40 mm) fournies.

**Note :** La fixation du contre-solin au cadre peut être reportée à la fin. Cela limitera la nécessité d'accéder au grenier et permettra d'installer de l'extérieur tout l'assemblage du tunnel de lumière.

**ZTA :** Les extensions de tourelle ZTA de grandeur 014 offertes en option sont disponibles lorsque les dômes doivent être surélevés de 12" (300 mm) ou 36" (900 mm).

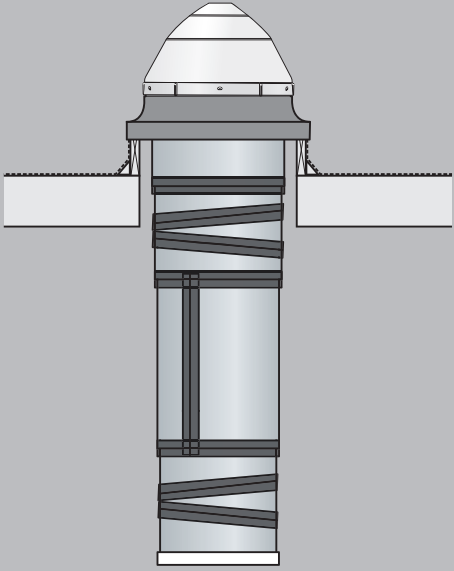

**TCC + TTK + TOC**  
**Pages 8-10**

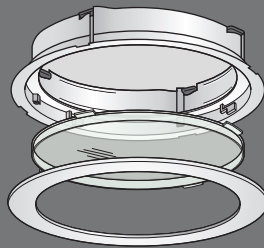
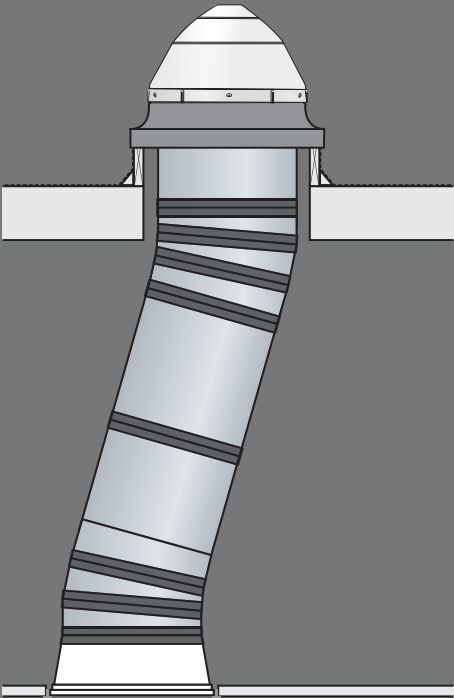

**TCC + TTK +**  
**TTC/THC**  
**Pages 11-14**

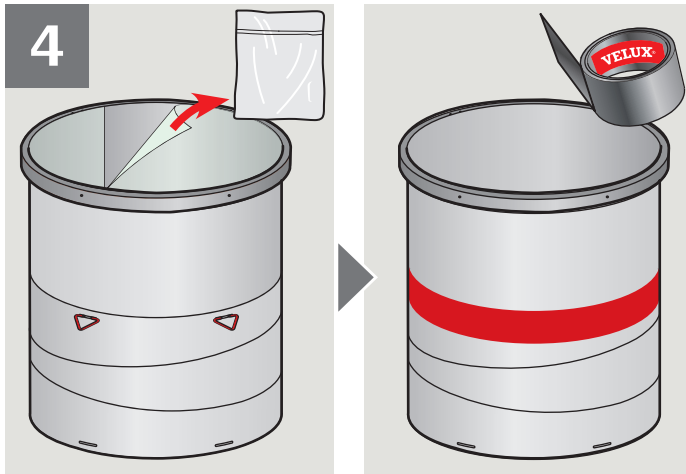

**ENGLISH:** Remove protective film from the top collar and upper elbow. Attach the upper elbow to the top collar with clips provided.

Tape joints as shown.

**Note:** If installing security kit ZTQ, use instructions enclosed with the kit before proceeding.

**ESPAÑOL:** Quite la película protectora del collar superior y codo superior. Sujete el codo superior al collar superior con los sujetadores del túnel suministrados. Asegure todas las juntas con cinta como se indica.

**Nota:** Si va a instalar el kit de seguridad ZTQ, consulte las instrucciones incluidas en el kit antes de proceder.

**FRANÇAIS :** Retirer le film protecteur du collet réfléchif supérieur et coude supérieur. Apposer le coude supérieur au collet réfléchif supérieur avec des attaches de tunnel fournies.

Recouvrir tous les joints de ruban adhésif tel qu'illustré.

**Note :** Si vous installer la trousse de sécurité ZTQ, utiliser les instructions d'installation inclus avant de procéder.

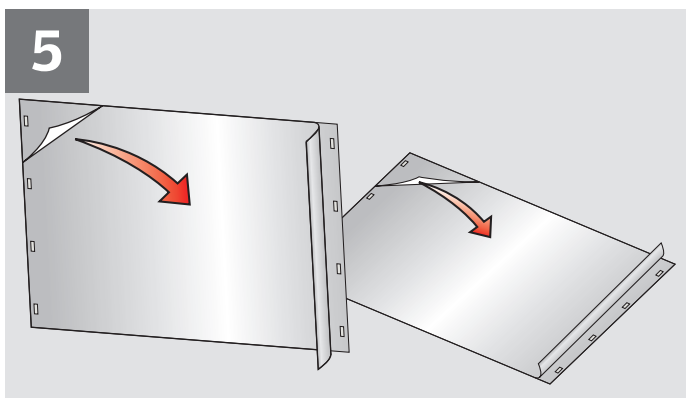

**ENGLISH:** Remove protective film from the rigid tunnel section.

**ESPAÑOL:** Quite la película protectora de la sección de túnel rígido.

**FRANÇAIS:** Retirer le film protecteur de la section de tunnel rigide.

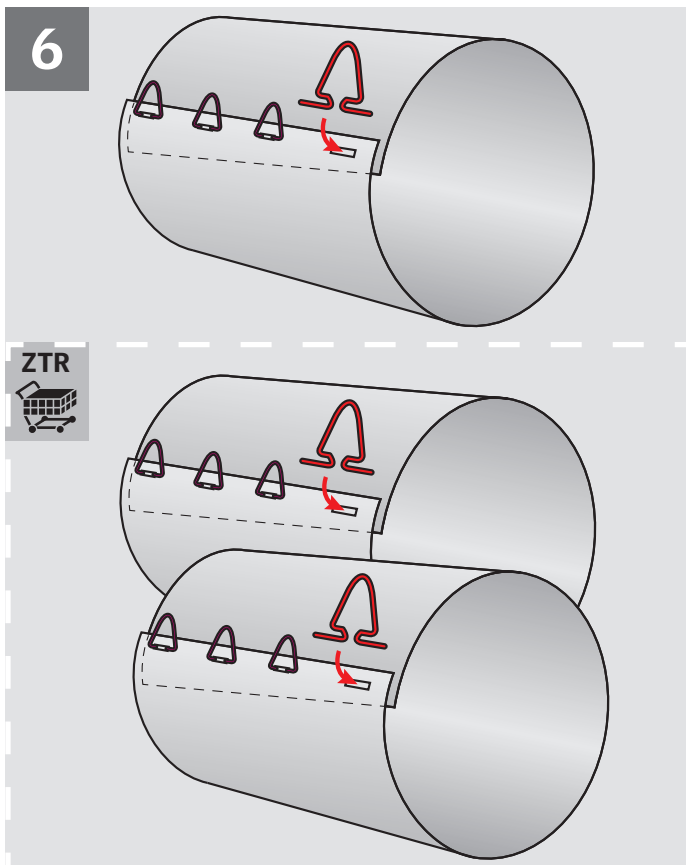

**ENGLISH:** Assemble the rigid tunnel section with clips provided.

**Note:** For longer sun tunnels, use VELUX rigid tunnel sections type ZTR assembled in the same way. Length of tunnel should not exceed 20 ft. (6 m).

**ESPAÑOL:** Arme la sección de túnel rígido con los sujetadores suministrados.

**Nota:** Para túneles solares más largos, use las secciones de túnel rígido VELUX tipo ZTR armadas de la misma manera. La longitud del túnel no debe exceder 20 pies (6 m).

**FRANÇAIS :** Assembler la section de tunnel rigide avec des attaches de tunnel fournies.

**Note :** Pour allonger les tunnels de lumière utiliser le tunnel rigide de type ZTR de VELUX et assembler de la même façon. Le tunnel ne devrait pas avoir une longueur de plus de 20 pieds (6 m).



7

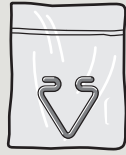
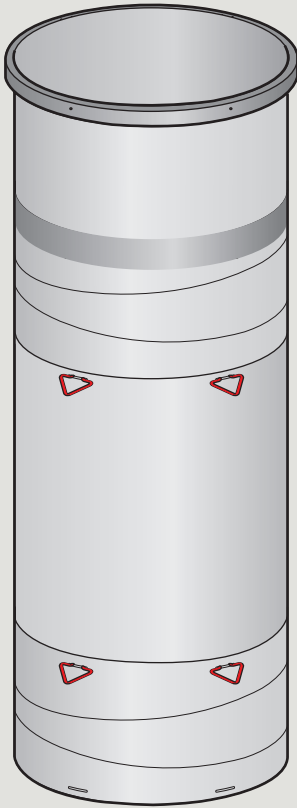

**ENGLISH:** Connect tunnel assembly with the clips supplied.

**ESPAÑOL:** Conecte el conjunto del túnel con los sujetadores suministrados.

**FRANÇAIS :** Relier l'assemblage du tunnel avec les attaches de tunnel fournies.

8

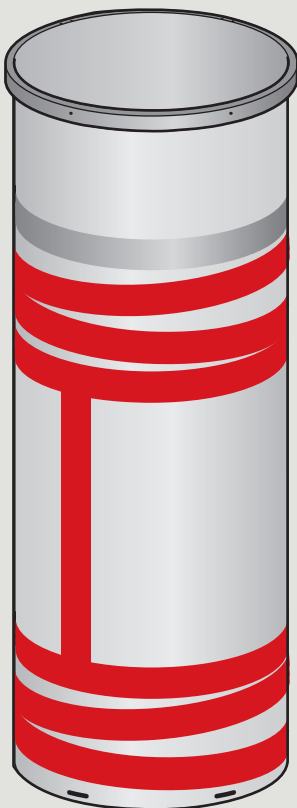

**ENGLISH:** Tape all joints.

**ESPAÑOL:** Asegure todas las juntas con cinta.

**FRANÇAIS :** Recouvrir tous les joints de ruban adhésif.

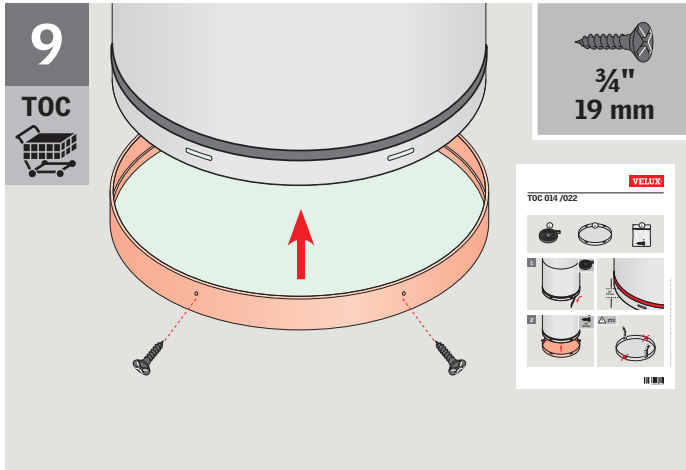

**ENGLISH:** Install the diffuser as described in the instructions provided with it.

**Note:** Suspension kit ZTZ 203 may be needed to comply with building codes and is recommended for safety requirements. If installing the suspension kit, use instructions enclosed with the kit before attaching the diffuser.

**ESPAÑOL:** Instale el difusor como se describe en las instrucciones provistas.

**Nota:** El kit de suspensión ZTZ 203 puede ser necesario para cumplir con las normas de construcción y se recomienda su instalación para cumplir con los requisitos de seguridad. Si va a instalar el kit de suspensión, consulte las instrucciones incluidas en el kit antes de fijar el difusor.

**FRANÇAIS :** Installer le diffuseur tel qu'indiqué dans leurs instructions fournies.

**Note :** La trousse de suspension ZTZ 203 peut être nécessaire pour respecter les exigences du Code du bâtiment et est recommandée par mesure de sécurité. Si vous installer la trousse de suspension, utiliser les instructions d'installation inclus avant de fixer le diffuseur.

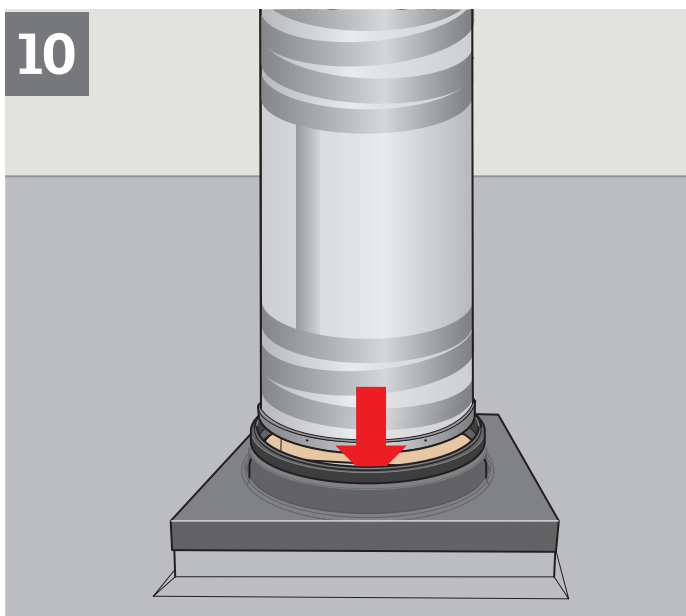

**ENGLISH:** Install tunnel assembly as shown.

**ESPAÑOL:** Instale el conjunto del túnel como se indica.

**FRANÇAIS :** Installer l'assemblage du tunnel tel qu'illustré.

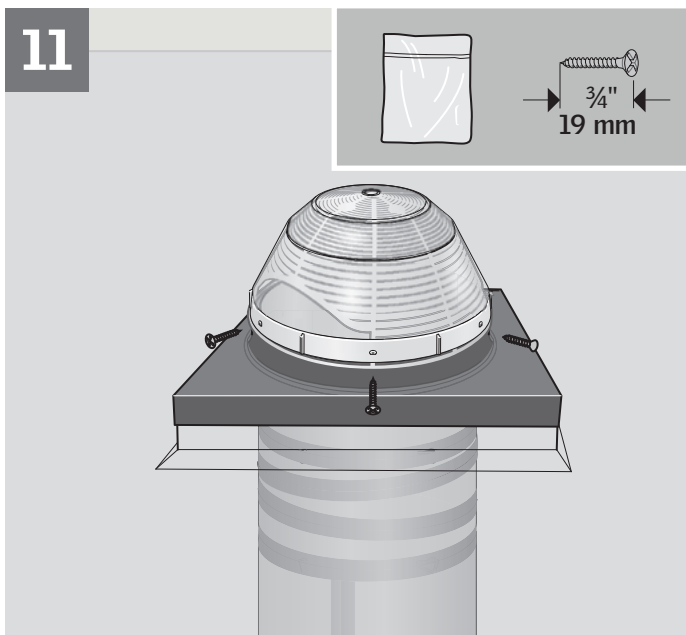

**ENGLISH:** Place sun curve on top of tunnel assembly (022 only). Install dome by aligning holes and securing with the 3/4" (19 mm) screws provided. Do not overtighten the screws.

**Note:** If installing energy kit ZTC, use instructions enclosed with the kit. If installing security kit ZTQ, use the security screws provided with the kit. Optional dome edge protection ring ZZZ 192 is available for fire rated roofs.

**ESPAÑOL:** Coloque la sección curva sobre el conjunto del túnel solar (022 únicamente). Instale la cúpula alineando los orificios y sujétela con los tornillos de 3/4" (19 mm) provistos. No apriete demasiado los tornillos.

**Nota:** Si va a instalar el kit de energía ZTC, consulte las instrucciones incluidas en el kit. Si va a instalar el kit de seguridad ZTQ, use los tornillos de seguridad incluidos en el kit.

Opcional: anillo de protección del borde de la cúpula ZZZ 192 está disponible para techos con clasificación contra incendio.

**FRANÇAIS :** Déposer la courbe soleil sur le dessus de l'ensemble du tunnel (022 seulement). Installer le dôme en alignant les trous et fixer avec les vis 3/4" (19 mm) incluses. Ne pas serrer les vis de façon excessive.

**Note :** Si vous installer la trousse énergétique ZTC, utiliser les instructions d'installation inclus.

Si vous installer la trousse de sécurité ZTQ, utiliser les vis de sécurité inclus. Anneau de protection ZZZ 192 pour bordure de dôme offert en option pour répondre aux normes de protection contre les incendies.

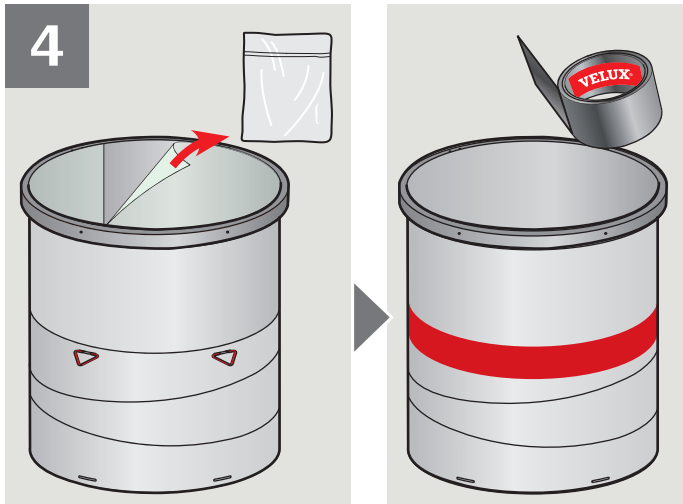

**ENGLISH:** Remove protective film from the top collar and upper elbow. Attach the upper elbow to the top collar with clips provided.

Tape joints as shown.

**Note:** If installing security kit ZTQ, use instructions enclosed with the kit before proceeding.

**ESPAÑOL:** Quite la película protectora del collar superior y codo superior. Sujete el codo superior al collar superior con los sujetadores del túnel suministrados.

Asegure todas las juntas con cinta como se indica.

**Nota:** Si va a instalar el kit de seguridad ZTQ, consulte las instrucciones incluidas en el kit antes de proceder.

**FRANÇAIS :** Retirer le film protecteur du collet réfléchif supérieur et coude supérieur. Apposer le coude supérieur au collet réfléchif supérieur avec des attaches de tunnel fournies.

Recouvrir tous les joints de ruban adhésif tel qu'illustré.

**Note :** Si vous installer la trousse de sécurité ZTQ, utiliser les instructions d'installation inclus avant de procéder.

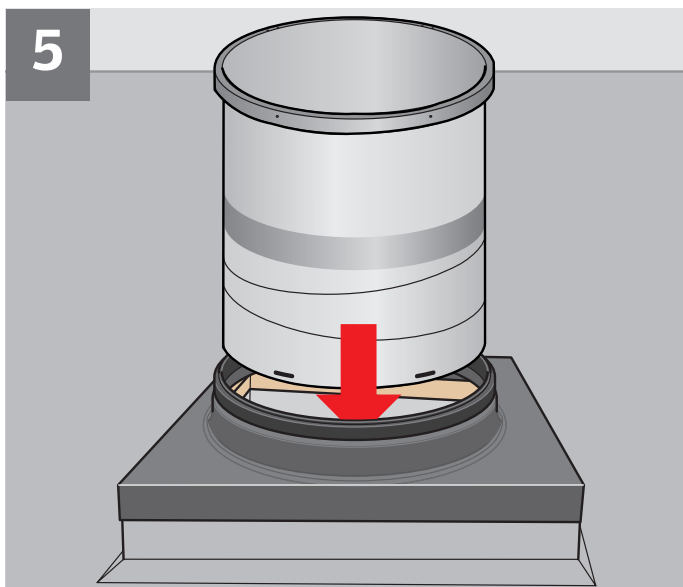

**ENGLISH:** Install tunnel assembly as shown.

**ESPAÑOL:** Instale el conjunto del túnel como se indica.

**FRANÇAIS :** Installer l'assemblage du tunnel tel qu'illustré.

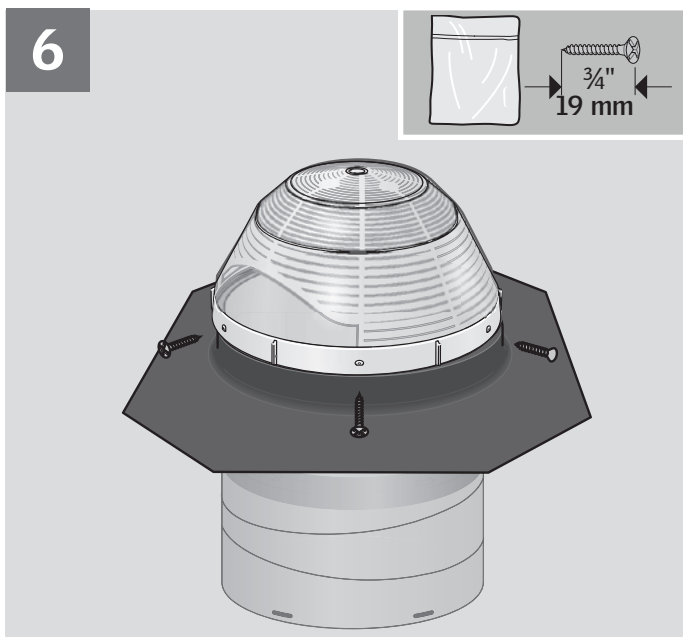

**ENGLISH:** Place sun curve on top of tunnel assembly (022 only). Install dome by aligning holes and securing with the  $\frac{3}{4}$ " (19 mm) screws provided. Do not overtighten the screws.

**Note:** If installing energy kit ZTC, use instructions enclosed with the kit.

If installing security kit ZTQ, use the security screws provided with the kit. Optional dome edge protection ring ZZZ 192 is available for fire rated roofs.

**ESPAÑOL:** Coloque la sección curva sobre el conjunto del túnel solar (022 únicamente). Instale la cúpula alineando los orificios y sujétela con los tornillos de  $\frac{3}{4}$ " (19 mm) provistos. No apriete demasiado los tornillos.

**Nota:** Si va a instalar el kit de energía ZTC, consulte las instrucciones incluidas en el kit.

Si va a instalar el kit de seguridad ZTQ, use los tornillos de seguridad incluidos en el kit.

Opcional: anillo de protección del borde de la cúpula ZZZ 192 está disponible para techos con clasificación contra incendio.

**FRANÇAIS :** Déposer la courbe soleil sur le dessus de l'ensemble du tunnel (022 seulement). Installer le dôme en alignant les trous et fixer avec les vis  $\frac{3}{4}$ " (19 mm) incluses. Ne pas serrer les vis de façon excessive.

**Note :** Si vous installer la trousse énergétique ZTC, utiliser les instructions d'installation inclus.

Si vous installer la trousse de sécurité ZTQ, utiliser les vis de sécurité inclus. Anneau de protection ZZZ 192 pour bordure de dôme offert en option pour répondre aux normes de protection contre les incendies.

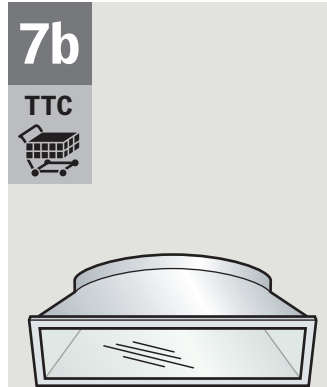
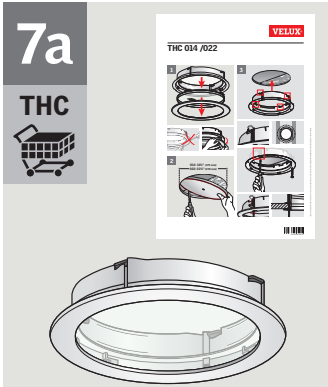

**ENGLISH:** Install the diffuser as described in the instructions provided with it.  
**Note:** Suspension kit ZTZ 203 may be needed to comply with building codes and safety requirements. If installing the suspension kit, use instructions enclosed with the kit before attaching the diffuser.

**ESPAÑOL:** Instale el difusor como se describe en las instrucciones provistas.  
**Nota:** El kit de suspensión ZTZ 203 puede ser necesario para cumplir con las normas de construcción y requisitos de seguridad. Si va a instalar el kit de suspensión, consulte las instrucciones incluidas en el kit antes de fijar el difusor.

**FRANÇAIS :** Installer le diffuseur tel qu'indiqué dans leurs instructions fournies.  
**Note :** La trousse de suspension ZTZ 203 peut être nécessaire pour respecter les exigences du Code du bâtiment et sécurité. Si vous installer la trousse de suspension, utiliser les instructions d'installation inclus avant de fixer le diffuseur.

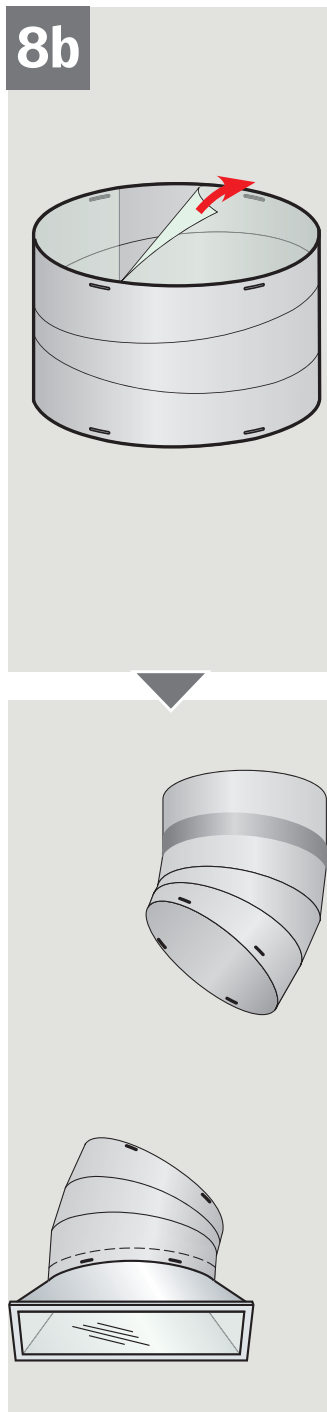
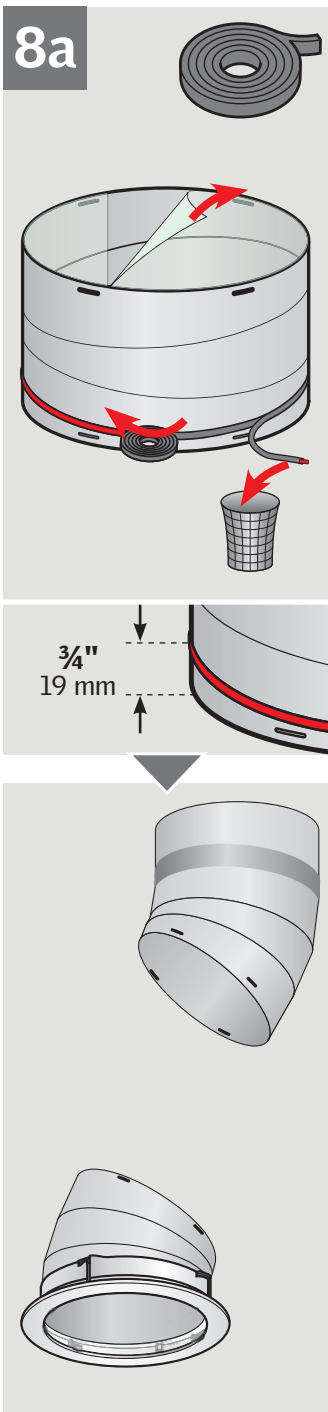

**8a**

**ENGLISH:** Attach pile gasket to lower elbow as shown.  
Remove all protective film from interior of tunnel components.  
Position elbow on ceiling diffuser.

**ESPAÑOL:** Sujete la empaquetadura al codo inferior, como se indica.  
Quite toda la película protectora de la parte interna de los componentes del túnel.  
Coloque el codo sobre el difusor del cielo raso.

**FRANÇAIS :** Apposer le cordon d'étanchéité au coude inférieur, tel qu'illustre.  
Retirer tout le film protecteur de l'intérieur des composants du tunnel.  
Positionnez le coude sur le diffuseur du plafond.

**8b**

**ENGLISH:** Remove all protective film from interior of tunnel components.  
Position elbow on ceiling diffuser.

**ESPAÑOL:** Quite toda la película protectora de la parte interna de los componentes del túnel.  
Coloque el codo sobre el difusor del cielo raso.

**FRANÇAIS :** Retirer tout le film protecteur de l'intérieur des composants du tunnel.  
Positionnez le coude sur le diffuseur du plafond.

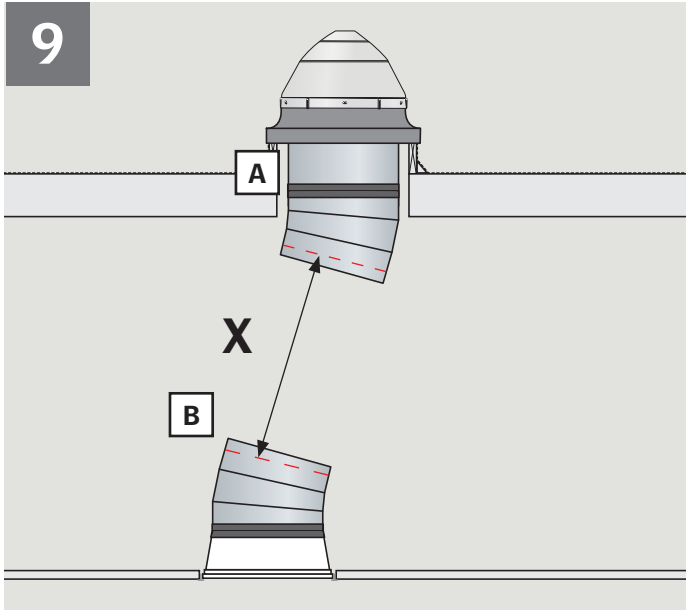
**9**

**ENGLISH:** Adjust the angle of both elbows so that they point directly against each other (A), (B). Elbows can be damaged if excess force is applied. Determine the overall length of the rigid tunnel section. Include minimum 2" (50 mm) to overlap the elbows and minimum 1½" (40 mm) for each additional rigid tunnel section.

**ESPAÑOL:** Ajuste el ángulo de ambos codos de manera que apunten el uno directamente al otro (A), (B). Los codos se pueden dañar si se usa fuerza excesiva. Determine la longitud total del conjunto del túnel rígido. Incluya un mínimo 2" (50 mm) para superponer los codos y un mínimo 1½" (40 mm) por cada sección adicional de túnel rígido.

**FRANÇAIS :** Ajuster l'angle des deux coudes de sorte qu'ils pointent directement l'un vers l'autre (A), (B). Les coudes peuvent être endommagés si une force excessive est appliquée. Déterminer la longueur totale de l'assemblage de la section de tunnel, en incluant un minimum de 2" (50 mm) de chevauchement pour les coudes et un minimum de 1½" (40 mm) pour chaque section de tunnel rigide additionnel.

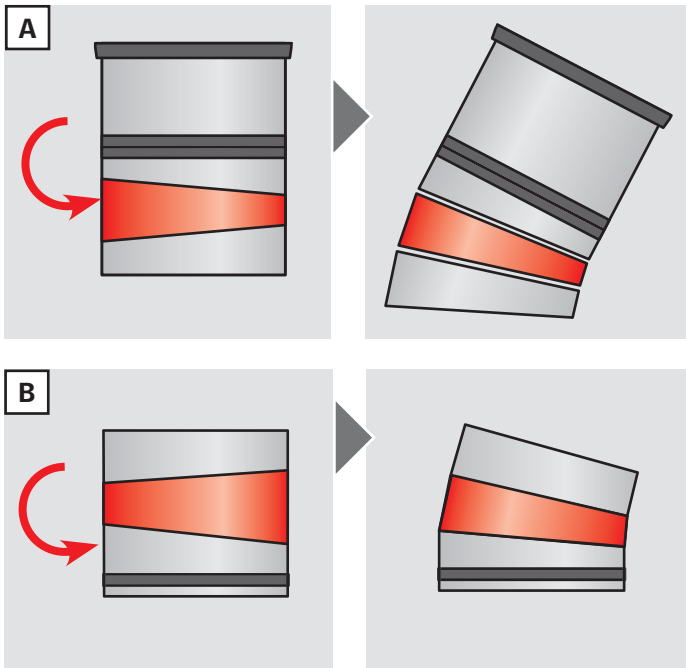
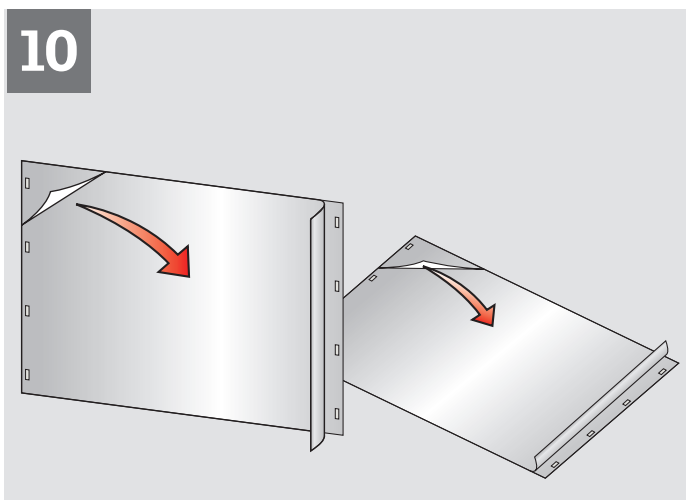
**10**

**ENGLISH:** Remove protective film from the rigid tunnel section.

**ESPAÑOL:** Quite la película protectora de la sección de túnel rígido.

**FRANÇAIS:** Retirer le film protecteur de la section de tunnel rigide.

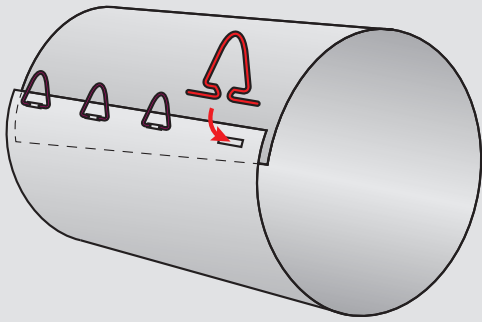
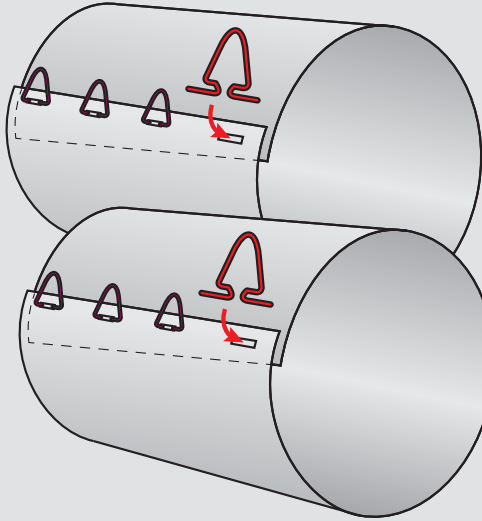
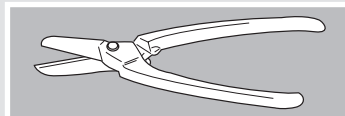
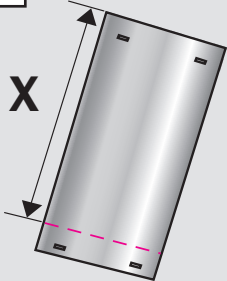
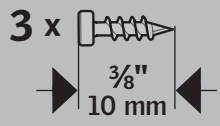
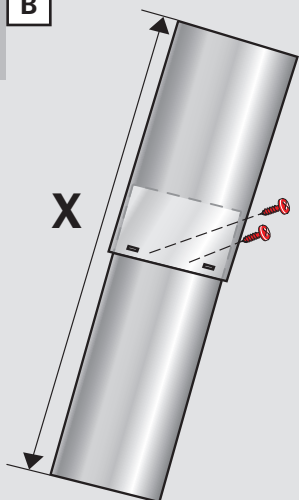
**11****ZTR****ENGLISH:** Assemble the rigid tunnel section with clips provided.**Note:** For longer sun tunnels, use VELUX rigid tunnel sections type ZTR assembled in the same way. Length of tunnel should not exceed 20 ft. (6 m).**ESPAÑOL:** Arme la sección de túnel rígido con los sujetadores suministrados.**Nota:** Para túneles solares más largos, use las secciones de túnel rígido VELUX tipo ZTR armadas de la misma manera. La longitud del túnel no debe exceder 20 pies (6 m).**FRANÇAIS :** Assembler la section de tunnel rigide avec des attaches de tunnel fournies.**Note :** Pour allonger les tunnels de lumière utiliser le tunnel rigide de type ZTR de VELUX et assembler de la même façon. Le tunnel ne devrait pas avoir une longueur de plus de 20 pieds (6 m).**12****A****ENGLISH:** If necessary, cut the rigid tunnel section to length (A).Additional tunnel sections can be overlapped to form a telescoping tunnel section. Secure joints with two of the  $\frac{3}{8}$ " (10 mm) screws (B).**ESPAÑOL:** Si fuera necesario, corte la sección de túnel rígido de acuerdo con la longitud necesaria (A).Pueden superponerse secciones de túnel para formar una sección de túnel telescópica. Asegure las juntas con dos de los tornillos de  $\frac{3}{8}$ " (10 mm) (B).**FRANÇAIS :** Si nécessaire, couper la section de tunnel rigide à la longueur désiré (A).Des sections de tunnel supplémentaires peuvent être emboîtées pour former une section de tunnel télescopique. Fixer les joints avec les deux vis de  $\frac{3}{8}$ " (10 mm) (B).**ZTR****B**

13

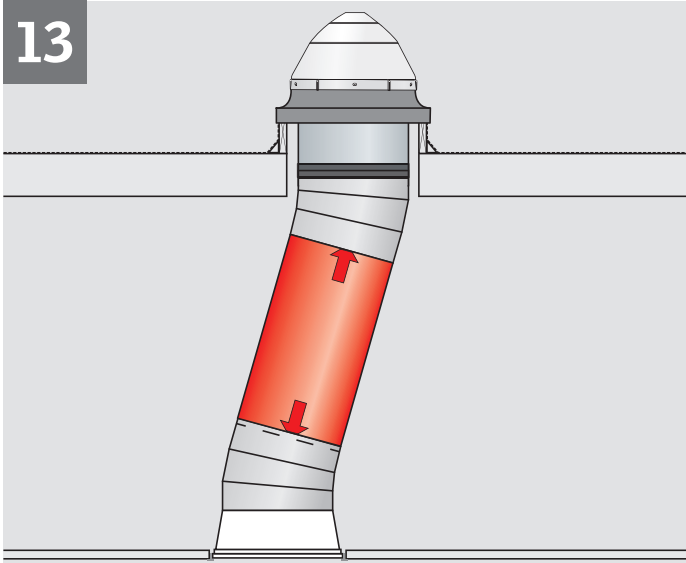

**ENGLISH:** Install tunnel assembly.

**ESPAÑOL:** Instale el conjunto del túnel.

**FRANÇAIS :** Installer l'assemblage du tunnel.

14

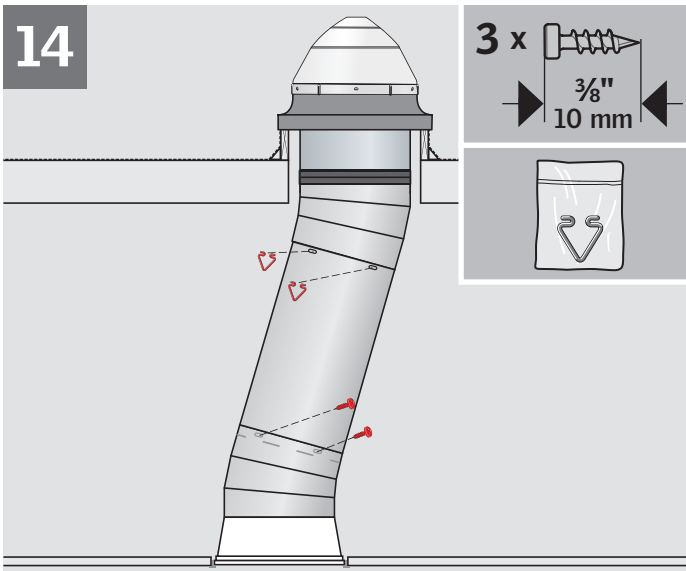

**ENGLISH:** Connect tunnel assembly with the clips supplied. If tunnel section was trimmed or holes do not align, use the screws supplied.

**ESPAÑOL:** Conecte el conjunto del túnel con los sujetadores suministrados. Si se recortó la sección de túnel o los orificios no están alineados, use los tornillos suministrados.

**FRANÇAIS :** Relier l'assemblage du tunnel avec les attaches de tunnel fournies. Si la section de tunnel a été taillé ou les trous ne s'alignent pas, utiliser les vis inclus.

15

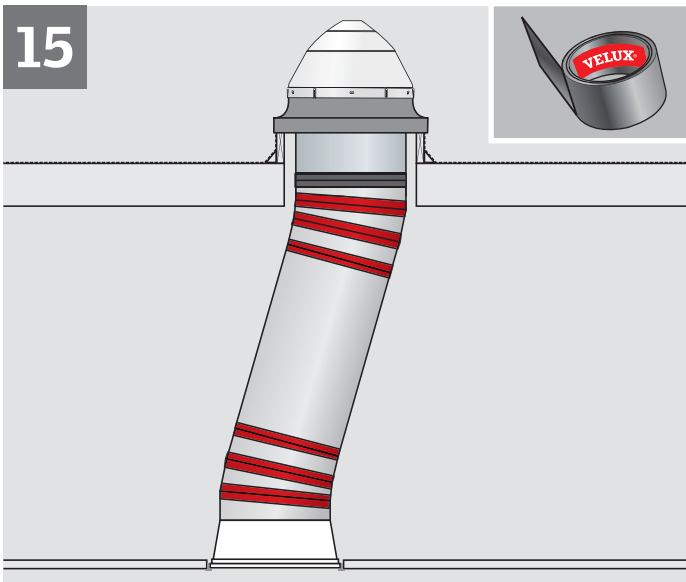

**ENGLISH:** Tape all joints.

**ESPAÑOL:** Asegure todas las juntas con cinta.

**FRANÇAIS :** Recouvrir tous les joints de ruban adhésif.



**US:** VELUX America Inc.  
1-800-88-VELUX

**CN:** VELUX Canada Inc.  
1 800 88-VELUX (888-3589)

**AU:** VELUX Australia Pty. Ltd  
(02) 1300 859 856

**NZ:** VELUX New Zealand Ltd.  
0800 650 445

**JP:** VELUX-Japan Ltd.  
03(3478)81 41

[www.velux.com](http://www.velux.com)